

# GRAFNET DE MODES DE MARCHÉ ET D'ARRÊT DU MODULE 2

## POINT DE VUE SYSTEME

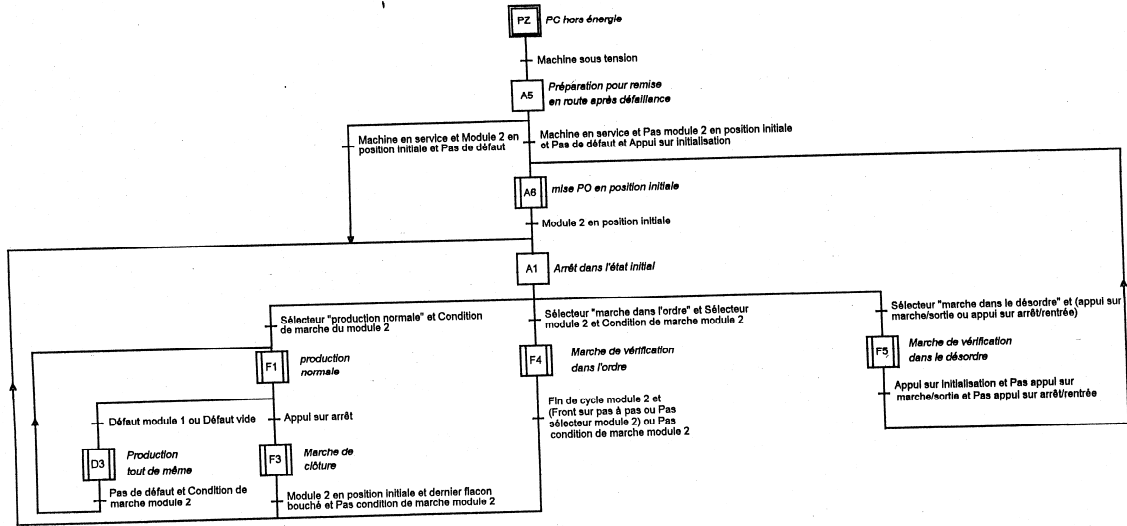

# GRAFNET DE MODES DE MARCHÉ ET D'ARRÊT DU MODULE 2

## POINT DE VUE PARTIE OPERATIVE

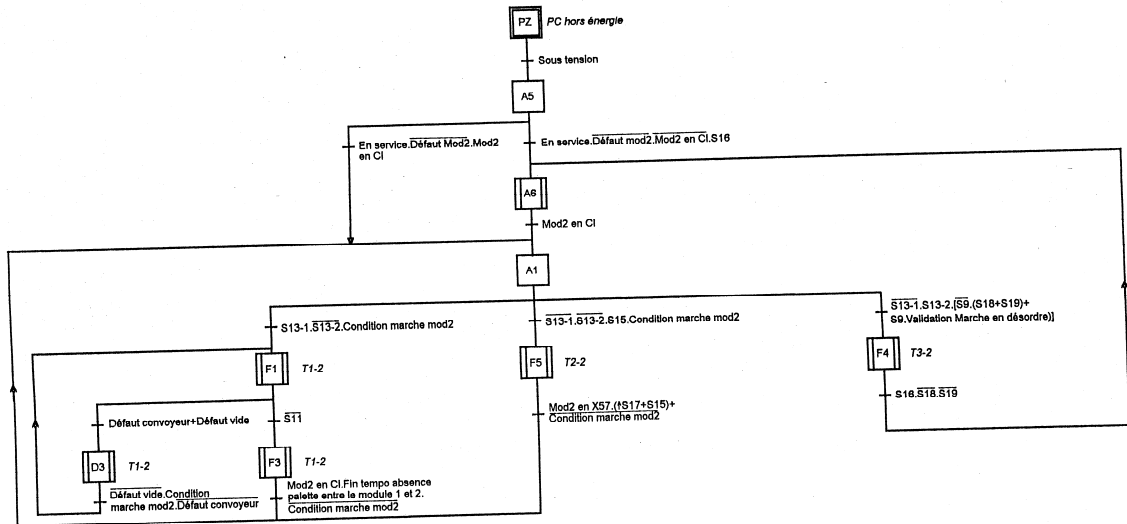

GRAFCEC DE MODES DE MARCHE ET D'ARRET DU MODULE 2

POINT DE VUE PARTIE COMMANDE  
Automate TSX 37

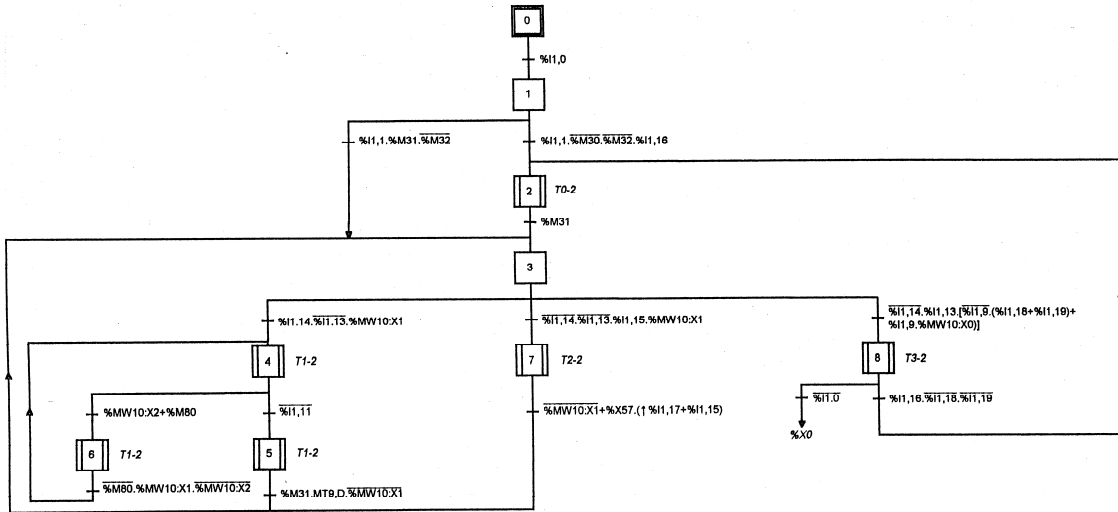

PRODUCTION AUTOMATIQUE DU MODULE 2

POINT DE VUE SYSTEME

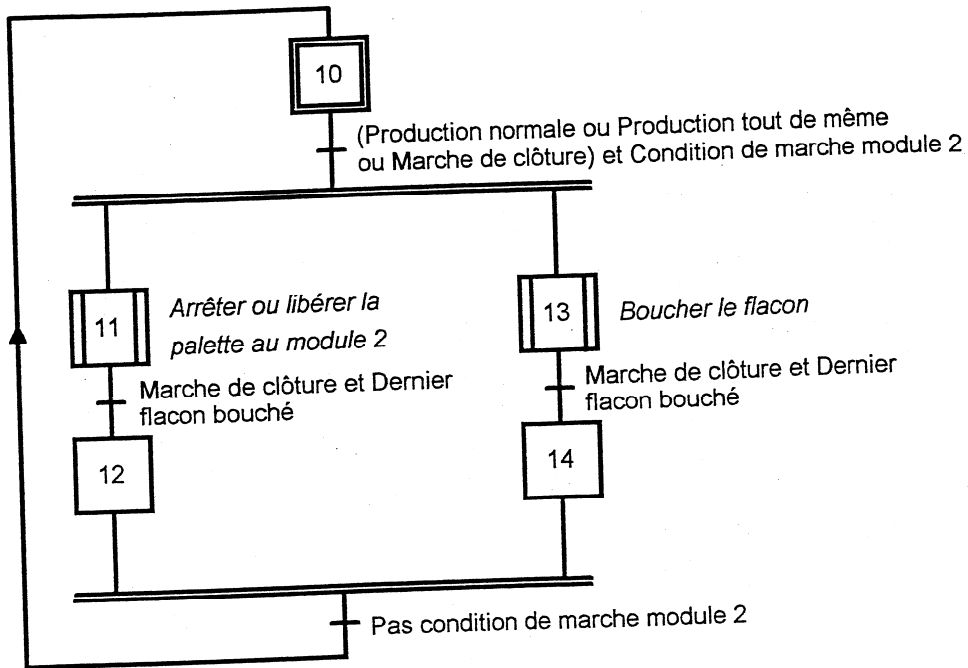

PRODUCTION AUTOMATIQUE DU MODULE 2

POINT DE VUE PARTIE OPERATIVE

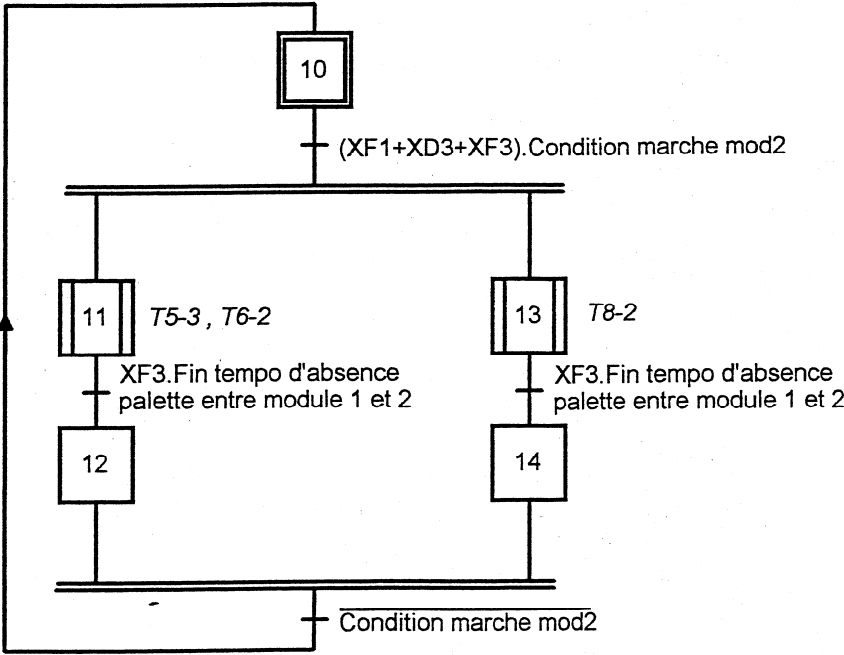

PRODUCTION AUTOMATIQUE DU MODULE 2

POINT DE VUE PARTIE COMMANDE  
Automate TSX 37

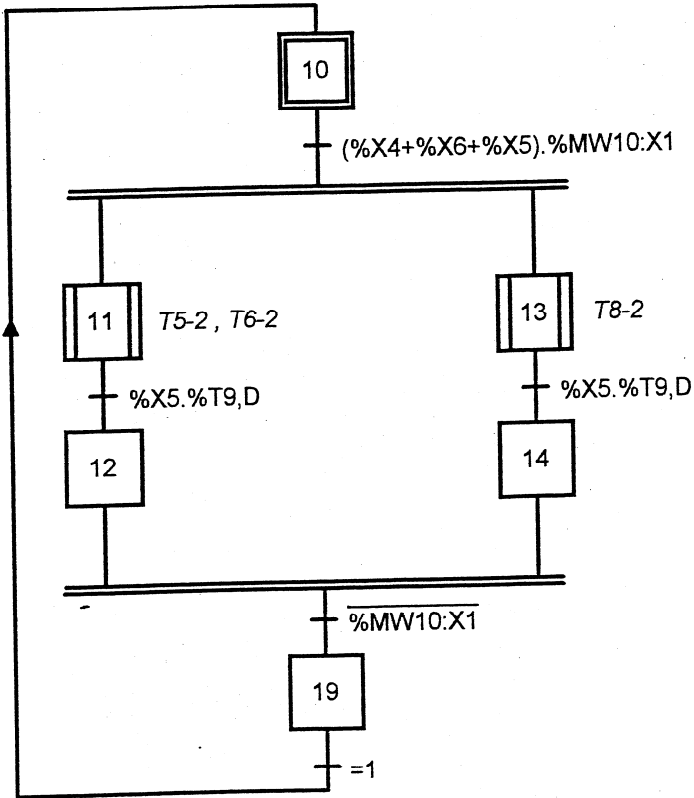

MARCHE DANS L'ORDRE  
DU  
MODULE 2

POINT DE VUE SYSTEME

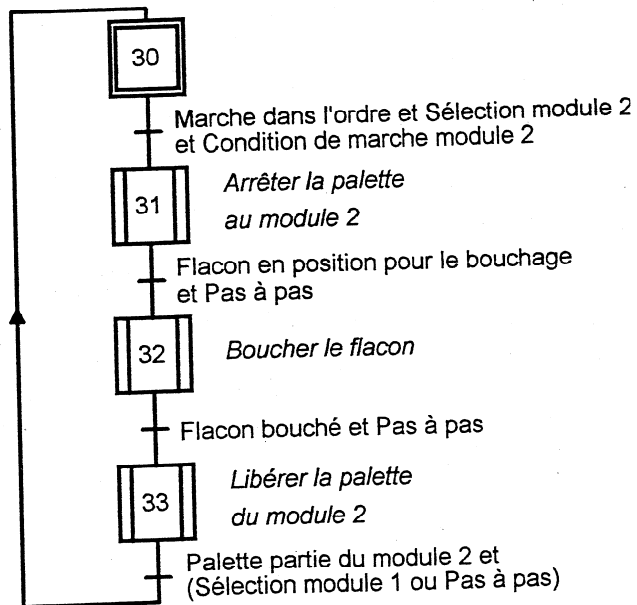

MARCHE DANS L'ORDRE  
DU  
MODULE 2

POINT DE VUE PARTIE OPERATIVE

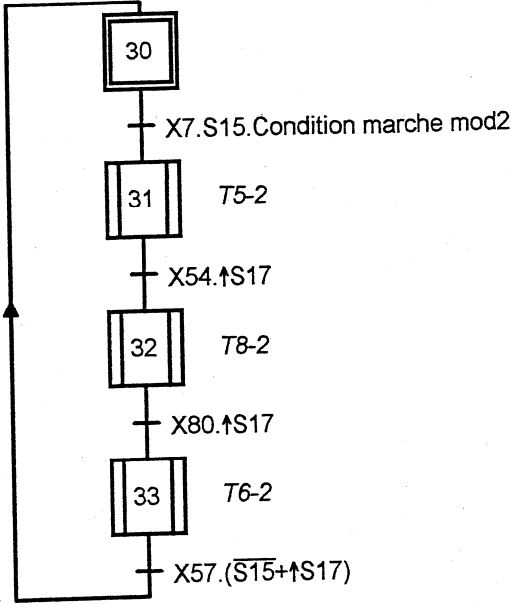

MARCHE DANS L'ORDRE  
DU  
MODULE 2

POINT DE VUE PARTIE COMMANDE  
Automate TSX 37

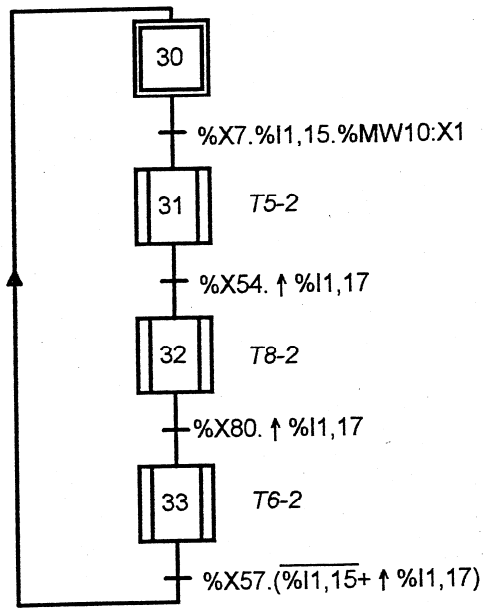



ARRETER LA PALETTE AU MODULE 2

POINT DE VUE SYSTEME

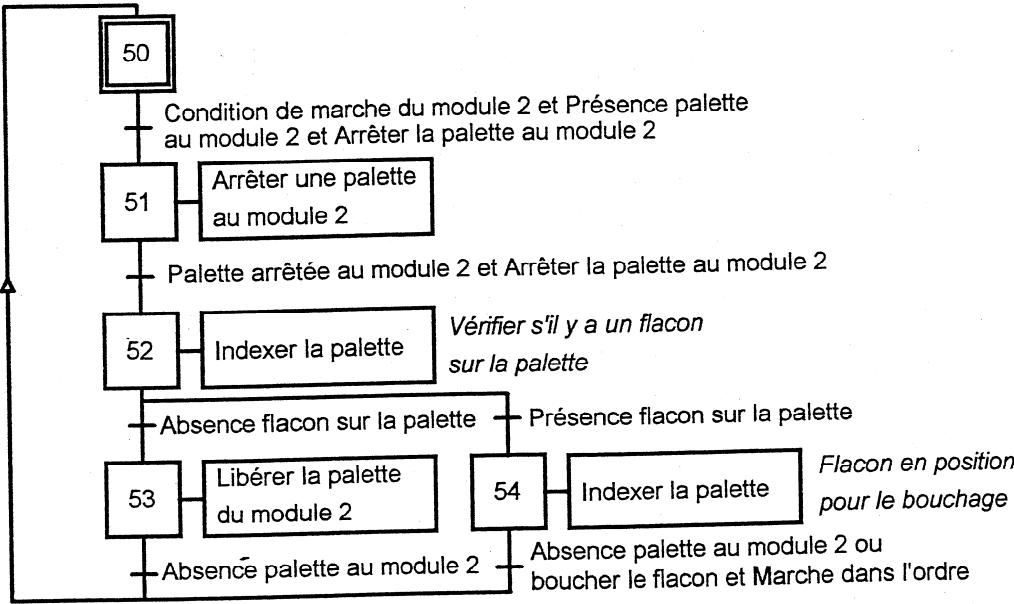

- Arrêter la palette au module 2 = arrêter la palette en production normale ou en marche dans l'ordre.

ARRETER LA PALETTE AU MODULE 2

POINT DE VUE PARTIE OPERATIVE

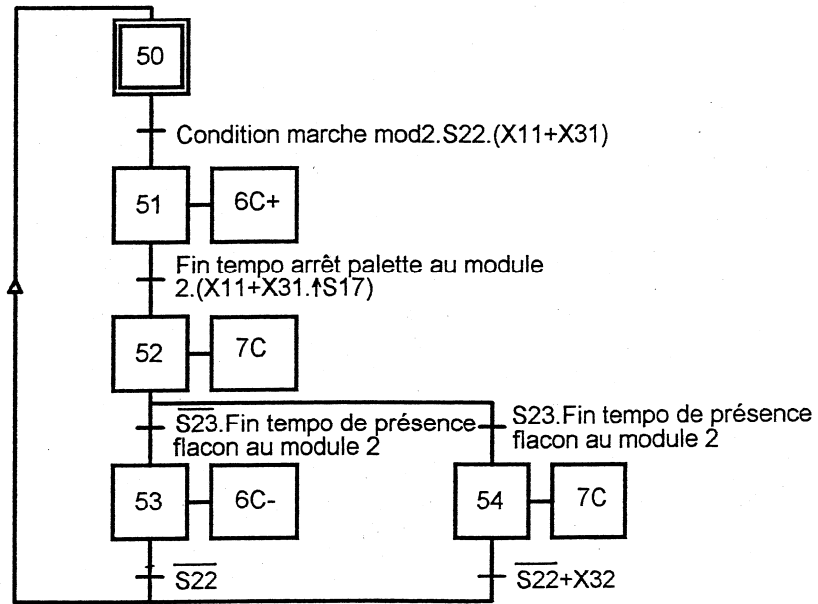

ARRETER LA PALETTE AU MODULE 2

POINT DE VUE PARTIE COMMANDE  
Automate TSX 37

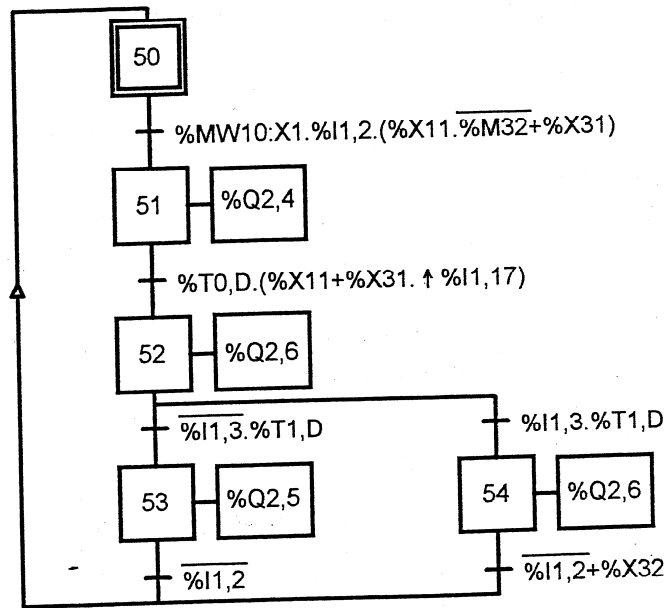

LIBERER LA PALETTE DU MODULE 2

POINT DE VUE SYSTEME

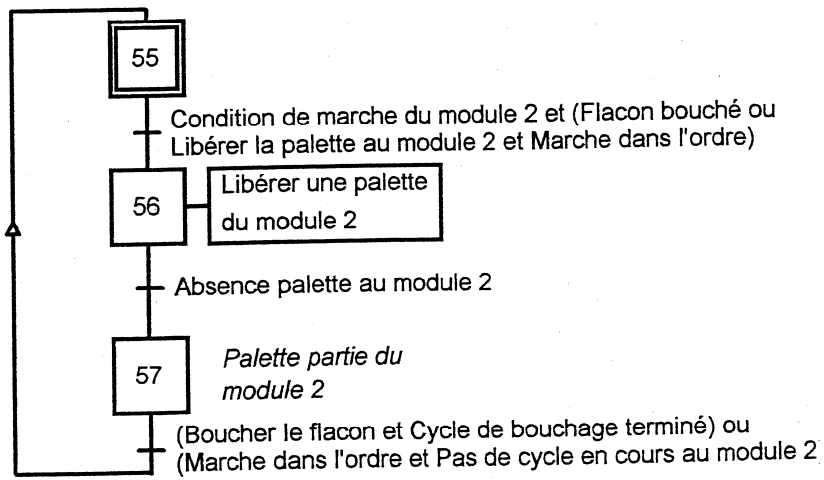

LIBERER LA PALETTE DU MODULE 2

POINT DE VUE PARTIE COMMANDE  
Automate TSX 37

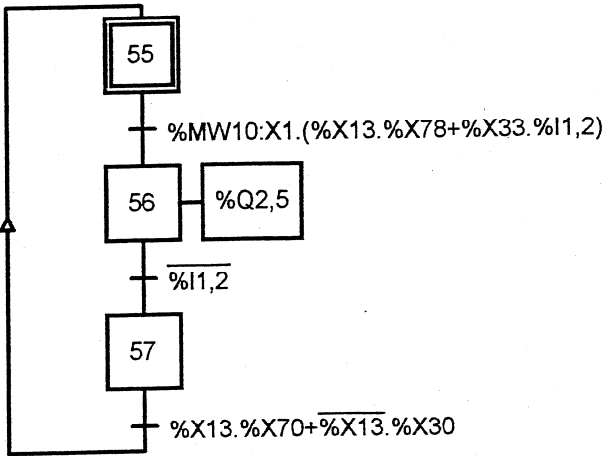

# BOUCHER LE FLACON

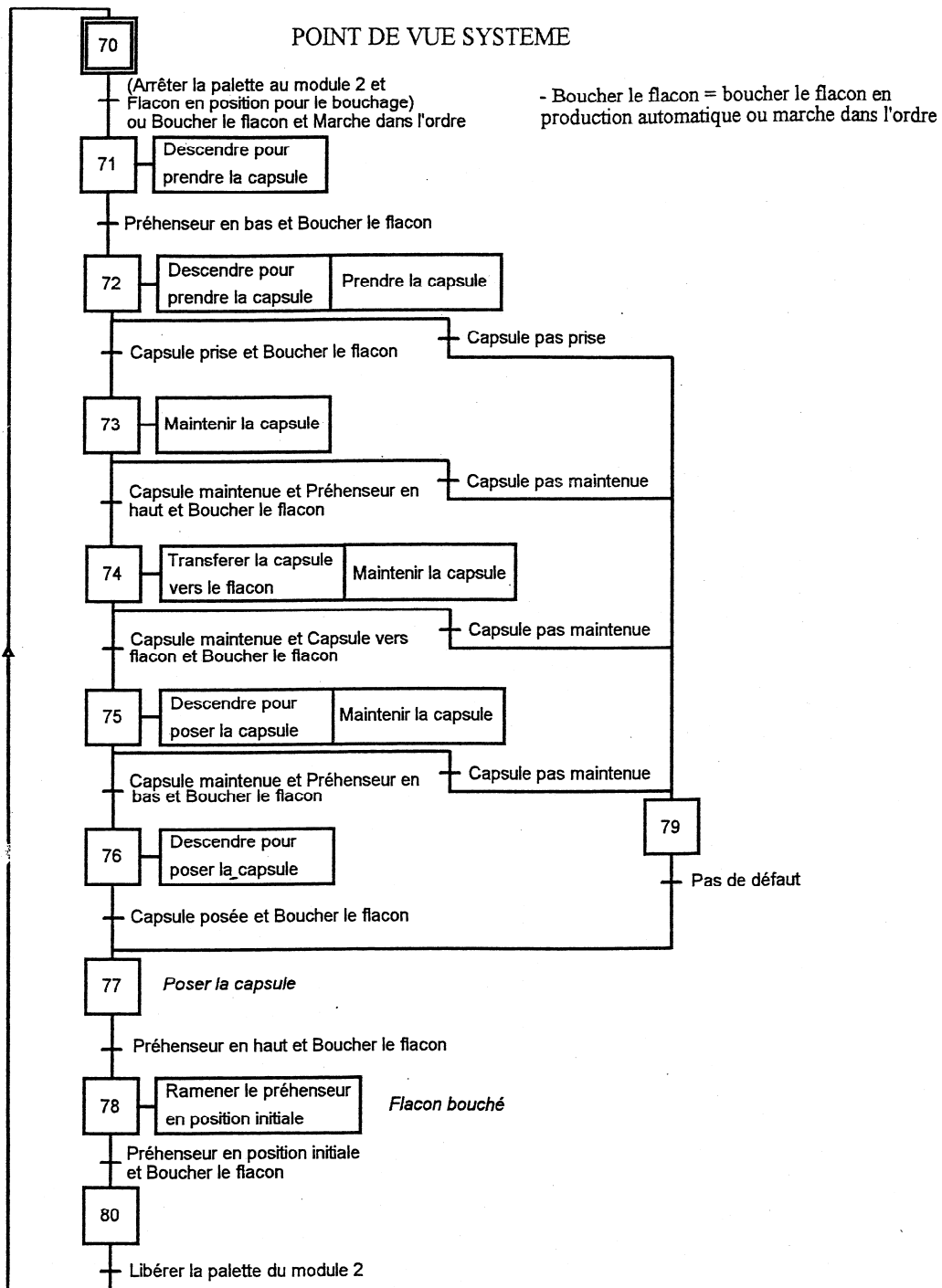

BOUCHER LE FLACON

