

Dossier ENCARTONNEUSE Grafcet de Conduite

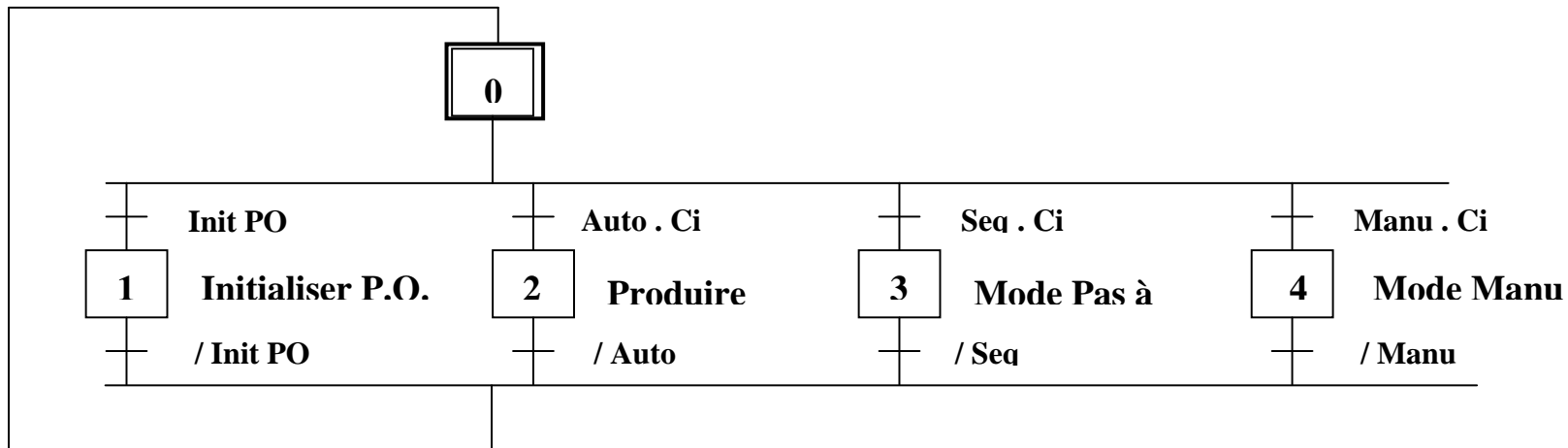

Conditions initiales, Ci = (BO.C0.D0.E0.F0)

« / » : Fonction non, ex : « / Auto » lire « pas Auto » ou « Auto barre »

Grafcet de Sécurité

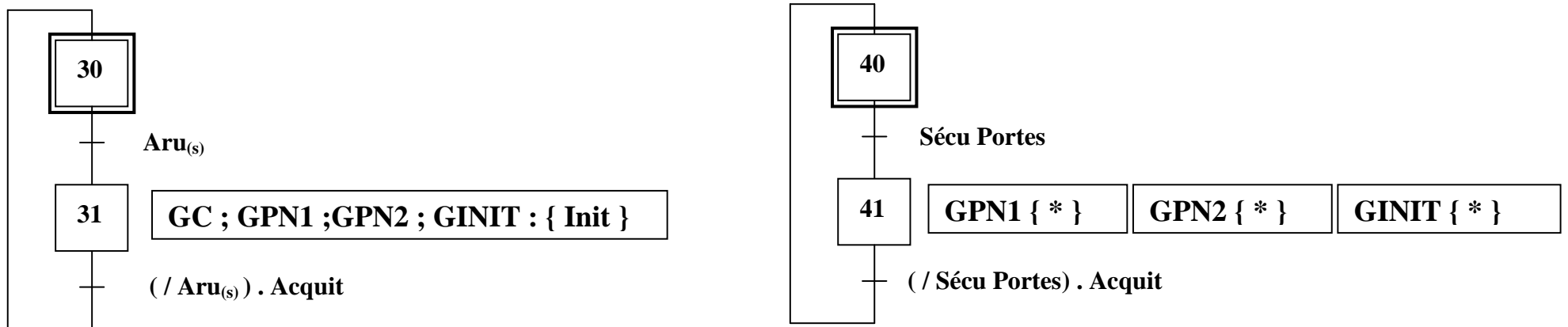

Dossier ENCARTONNEUSE
GINIT : Grafcet d'Initialisation P.O.

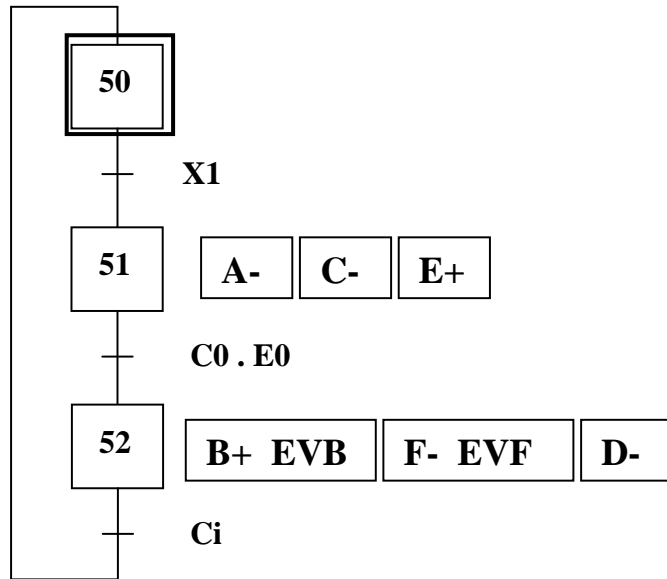

Dossier ENCARTONNEUSE Grafcet de Production normale

GPN 1

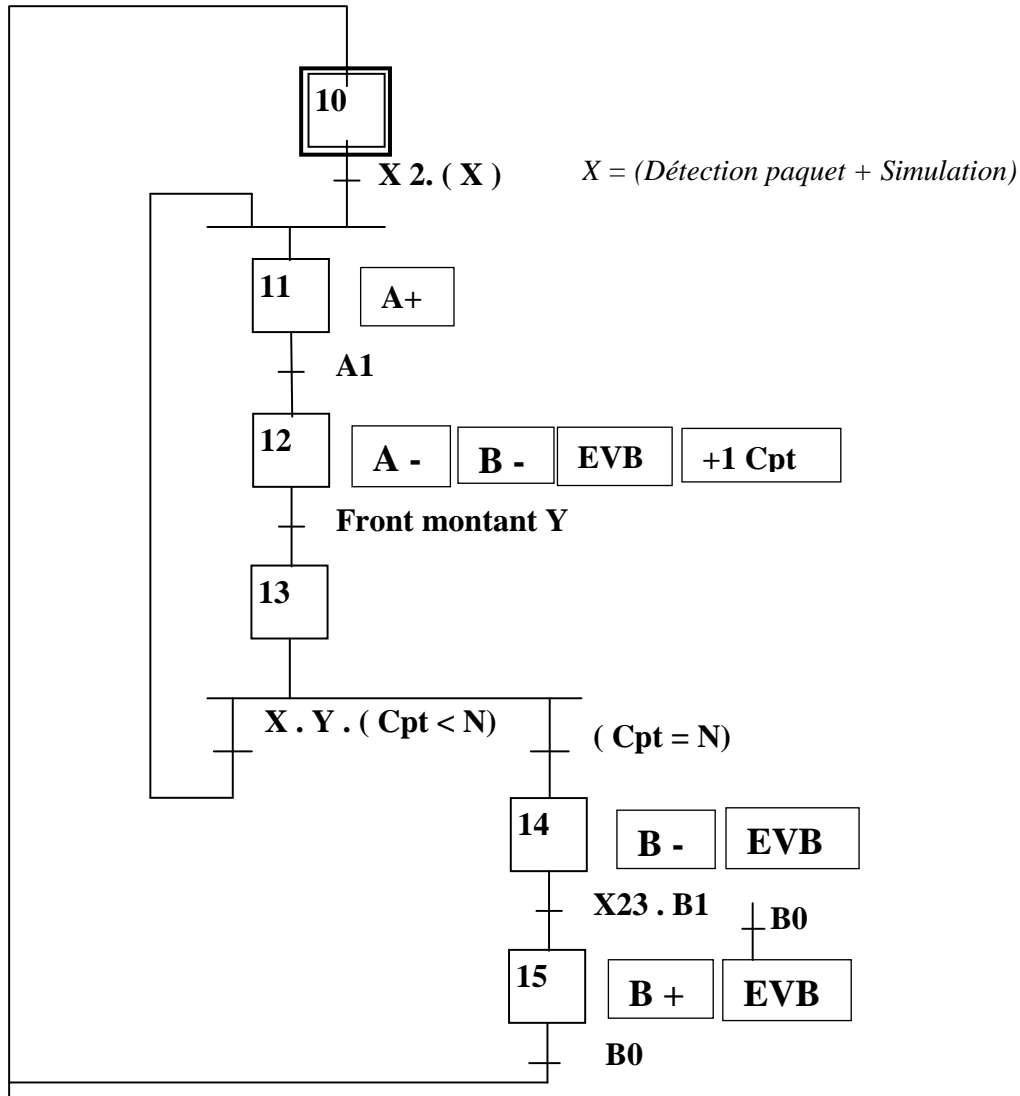

GPN 2

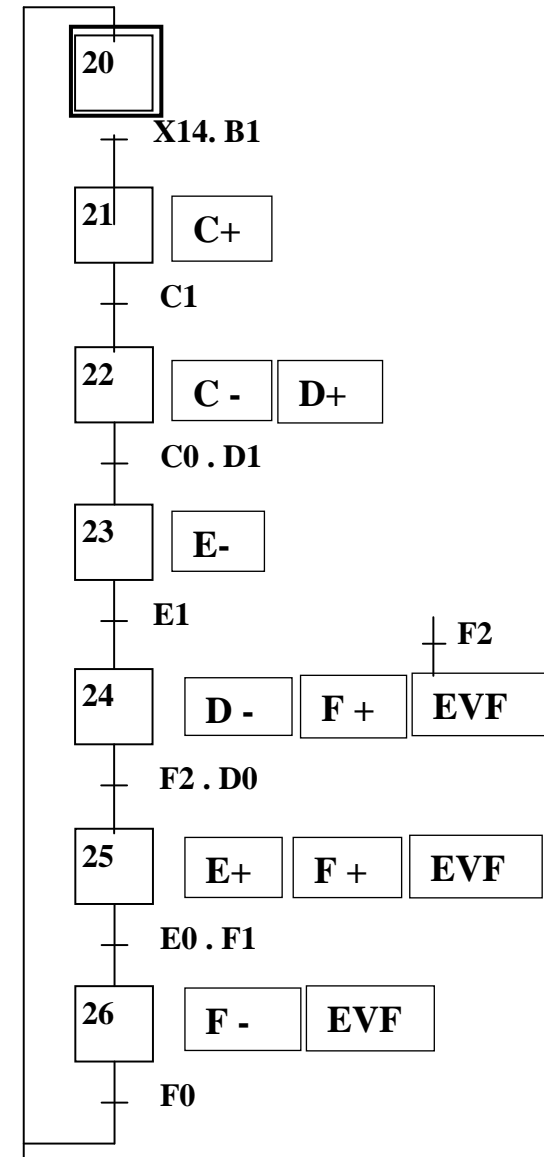

Dossier ENCARTONNEUSE
Grafcet commande manuelle
(Limité aux actionneurs A,B,C, avec gestion sécurité anticollision par opérateur)

b1, b2,b3,b4,b5, : variables liées aux touches du pupitre opérateur

