

Safety interlock switch
Interrupteurs de sécurité
Sicherheits-Positionsschalter
Interruptores de seguridad
Interruttori di sicurezza
Interruptores de segurança

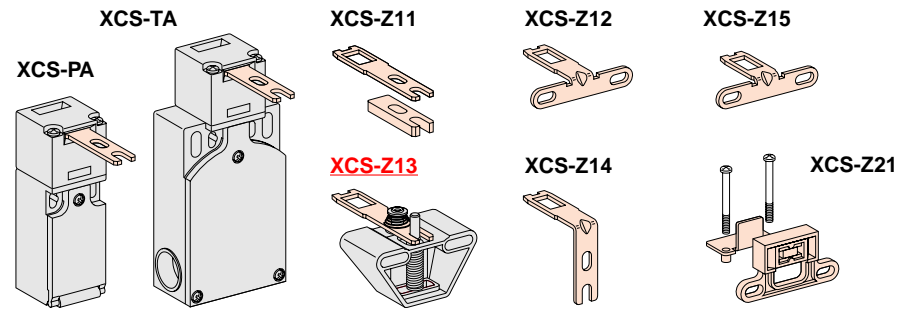

English
 The devices have been designed in compliance with the standards currently in effect: IEC 60947, EN 292, EN 60204, EN 1088 to ensure the safety of machine operators and operating reliability. When correctly installed they can give a category 3 control circuit per EN 954 (2 redundant NC contacts) or a category 4 control circuit per EN 954 (if combined with the PREVENTA XPS-FB safety module).

Français
 Les appareils ont été conçus d'après les normes en vigueur : IEC 60947, EN 292, EN 60204, EN 1088, afin d'assurer la sécurité des opérateurs machines et la fiabilité de fonctionnement. Correctement installés, ils permettent d'obtenir un circuit de commande de catégorie 3 selon EN 954 (2 contacts "O" utilisés en redondance) ou un circuit de commande de catégorie 4 selon EN 954 (avec l'emploi du module de sécurité PREVENTA XPS-FB).

Deutsch
 Die Geräte wurden gemäß den geltenden Normen IEC 60947, EN 292, EN 60204, EN 1088 entwickelt und gewährleisten damit die Sicherheit für den Maschinenbediener sowie eine hohe Betriebszuverlässigkeit. Bei einer korrekten Installation erhalten Sie eine Steuerschaltung der Klasse 3 gemäß EN 954 (2 redundante «O»-Kontakte) oder eine Steuerschaltung der Klasse 4 gemäß EN 954 (bei Einsatz des Sicherheitsmoduls PREVENTA XPS-FB).

Español
 Los aparatos han sido diseñados según las normas vigentes: IEC 60947, EN 292, EN 60204, EN 1088, para asegurar la seguridad de los operadores de máquinas y la fiabilidad del funcionamiento. Cuando su instalación es correcta, permiten conseguir un circuito de mando de categoría 3 según la norma EN 954 (2 contactos «O» utilizados en redundancia) o un circuito de mando de categoría 4 según EN 954 (asociando el módulo de seguridad PREVENTA XPS-FB).

Italiano
 Gli apparecchi sono stati progettati secondo le norme in vigore : IEC 60947, EN 292, EN 60204, EN 1088 allo scopo di garantire la sicurezza degli operatori e l'affidabilità del funzionamento. Se installati correttamente, essi consentono di ottenere un circuito di comando di categoria 3 secondo EN 954 (2 contatti NC usati in ridondanza) o un circuito di comando di categoria 4 secondo EN 954 (associando il modulo di sicurezza PREVENTA XPS-FB).

Português
 Os aparelhos foram concebidos segundo as normas em vigor: IEC 60947, EN 292, EN 60204, EN 1088, de maneira a garantir a segurança dos operadores das máquinas e a fiabilidade de funcionamento. Correctamente instalados, permitem a obtenção de um circuito de comando de categoria 3 segundo EN 954 (2 contactos «NF» utilizados em redundância) ou um circuito de comando de categoria 4 segundo a norma EN 954 (associando o módulo de segurança PREVENTA XPS-FB).

Dimensions
Encombrements
Abmessungen
Dimensiones
Dimensioni
Dimensões

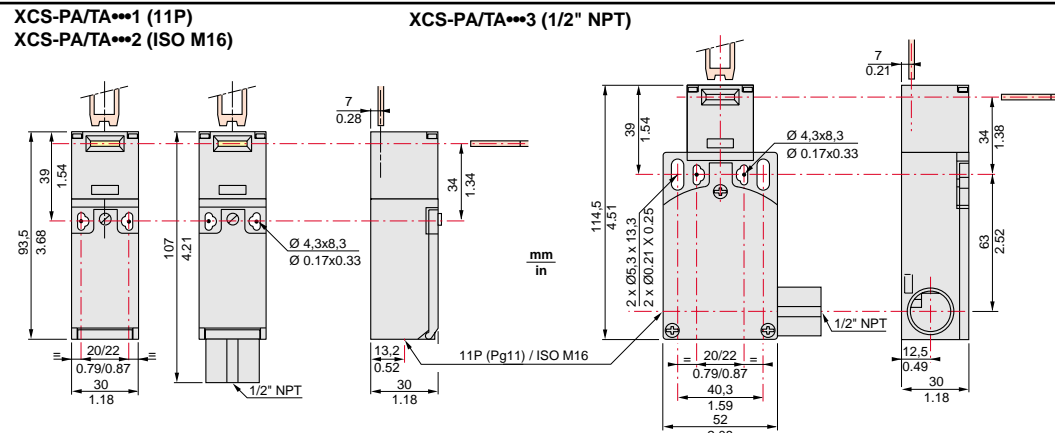

1/2" NPT entry with DE9-RA1012 adaptor : in case of connection by a metal conduit, a flexible metal conduit shall be used. Max. conduit torque : 17 N.m / 150 Lb.in

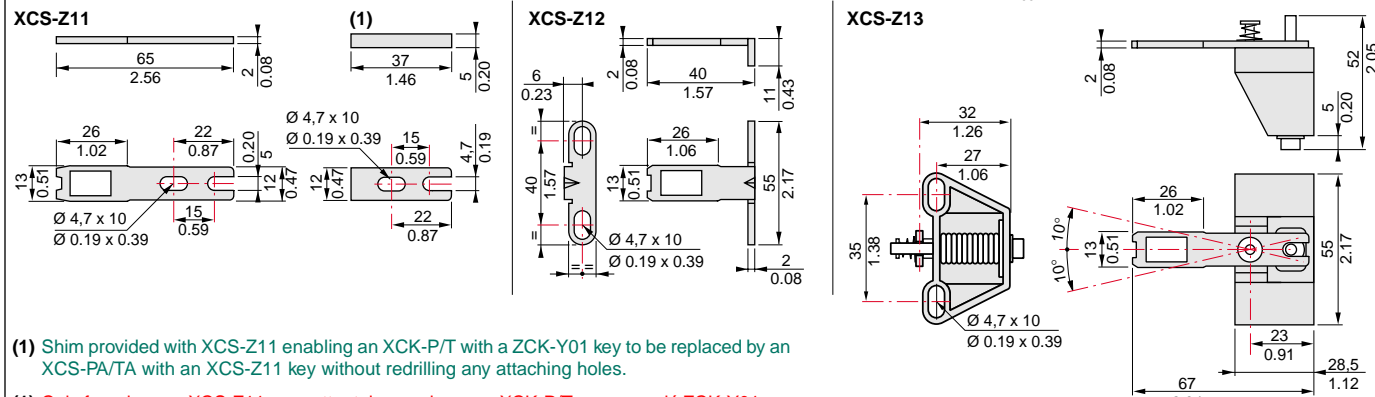

- (1) Shim provided with XCS-Z11 enabling an XCK-P/T with a ZCK-Y01 key to be replaced by an XCS-PA/TA with an XCS-Z11 key without redrilling any attaching holes.
- (1) Cale fournie avec XCS-Z11 permettant de remplacer un XCK-P/T avec une clé ZCK-Y01 par un XCS-PA/TA avec une clé XCS-Z11 sans repercer aucun trous de fixation
- (1) Mit XCS-Z11 gelieferter Keil, der es ermöglicht, mit einem Schlüssel ZCK-Y01 ein XCK-P/T durch ein XCS-PA/TA mit einem Schlüssel XCS-Z11 zu ersetzen, ohne daß erneut eine Befestigungsbohrung vorzunehmen ist.
- (1) Cala suministrada con XCS-Z11 que permite reemplazar un XCK-P/T, con una llave ZCK-Y01, por un XCS-PA/TA, con una llave XCS-Z11, sin tener que volver a perforar ningún agujero de fijación.
- (1) Un inserto fornito con XCS-Z11 permette di sostituire un XCK-P/T con una chiave ZCK-Y01 da un XCS-PA/TA con una chiave XCS-Z11 senza realizzare attri lori di fissaggio.
- (1) Cunha fornecida com XCS-Z11 permitindo substituir um XCK-P/T com chave ZCK-Y01 por um XCS-PA/TA com chave XCS-Z11, mantendo os mesmos furos de fixação.

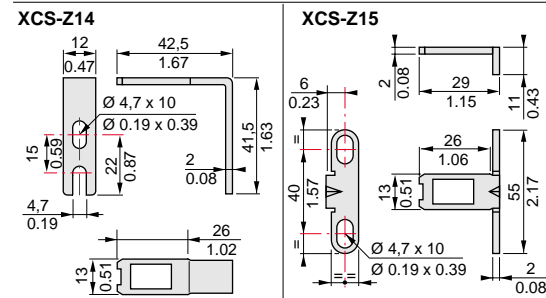

Tongued key actuation radii
Rayons d'actionnement des clés languettes
Betätigungsradien der Zungenschlüssel
XCS-Z11/Z12/Z14/Z15

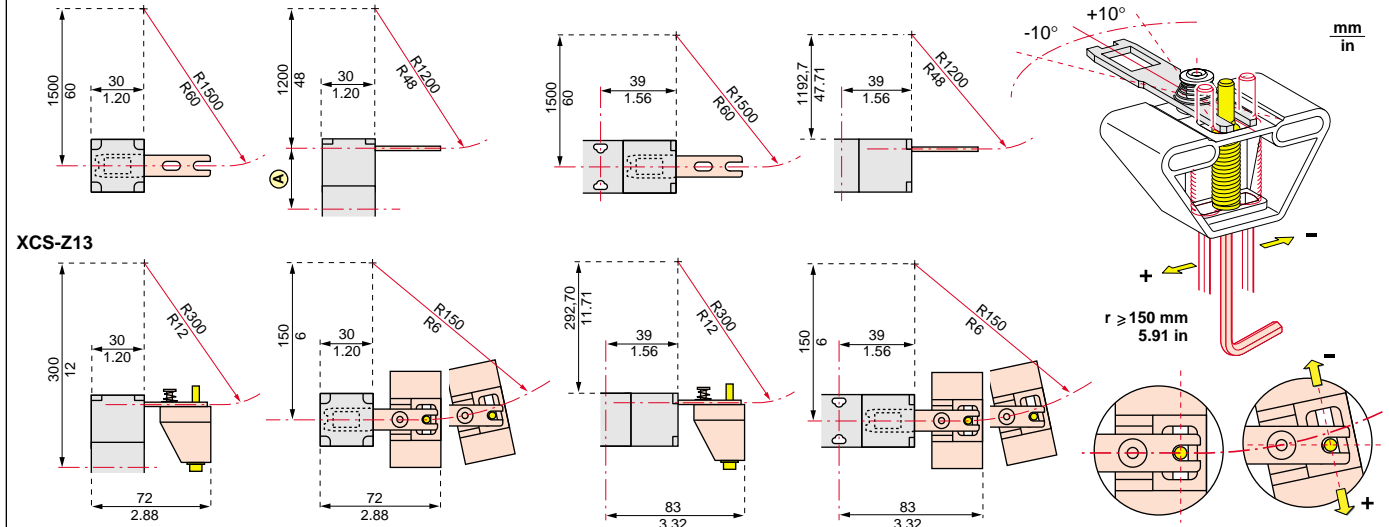

Radios de accionamiento de las llaves lengüetas
Raggio minimo di azionamento
Raios de accionamento das chaves de lingueta

Head orientation
Orientation de la tête
Ausrichtung des Kopfteils
Orientación de la cabeza
Orientamento della testa
Orientação da cabeça

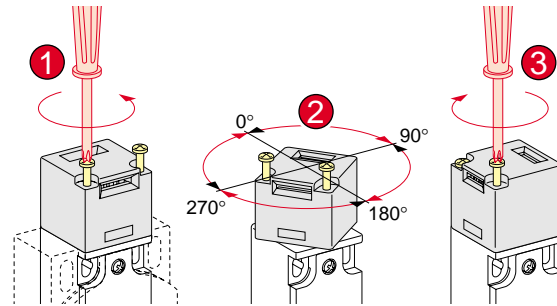

Tightening torque, tightening capacity
Couple de serrage, capacité de serrage
Anziehdrehmoment, Anziehvermögen
Par de apriete, capacidad de apriete
Coppia di serraggio, capacità di serraggio
Binário de aperto, capacidade de aperto

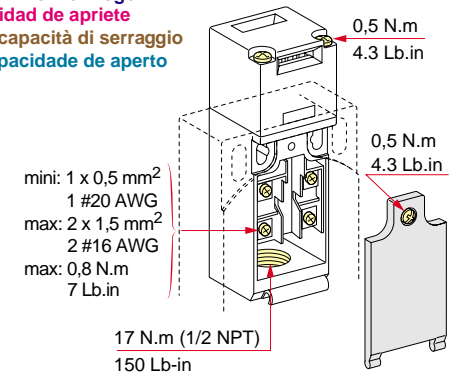

Adjustment of tongued keys
 The safety interlock switch must not be used as a mechanical stop or as a centring tool for the moving guard

Réglage des clés languettes
 L'interrupteur de sécurité ne doit pas servir de butée mécanique ni de centreur de votre protecteur mobile

Einstellung der Zungenschlüssel
 Der Sicherheits-Positionsschalter darf nicht als mechanischer Anschlag oder als Zentriergerät für die bewegliche Schutzvorrichtung verwendet werden

Ajuste de los pestillos
 El interruptor de seguridad no debe servir de tope mecánico ni para centrado de su protector móvil

Regolazione degli azionatori
 L'interruttore di sicurezza non deve servire da arresto meccanico nemmeno de centraggio della protezione mobile

Regulação das chaves de lingueta
 O interruptor de segurança não deve servir como batente mecânica nem para centrar do protector móvel

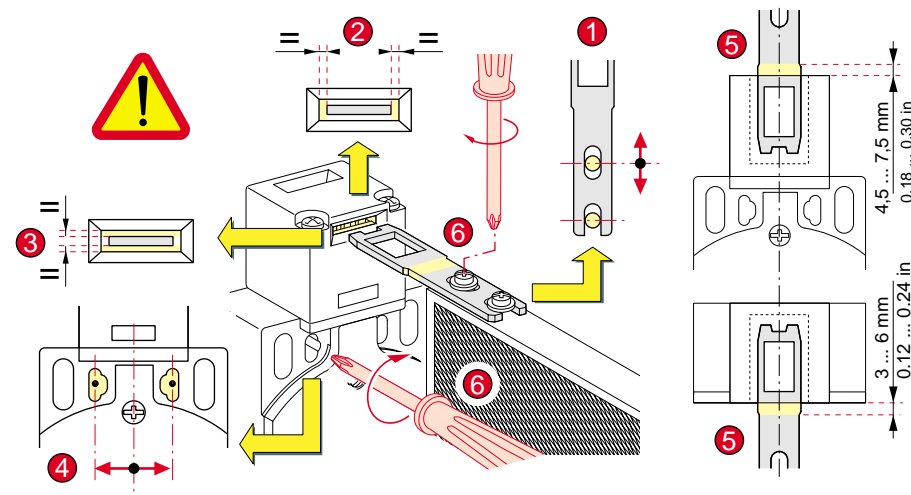

Mounting guard magnet XCS-21

- Montage verrou XCS-21**
- Montage verriegelung XCS-21**
- Montaje cierre de imán XCS-21**
- Montaggio catenaccio magnetico XCS-21**
- Montagem bloqueio com imã XCS-21**

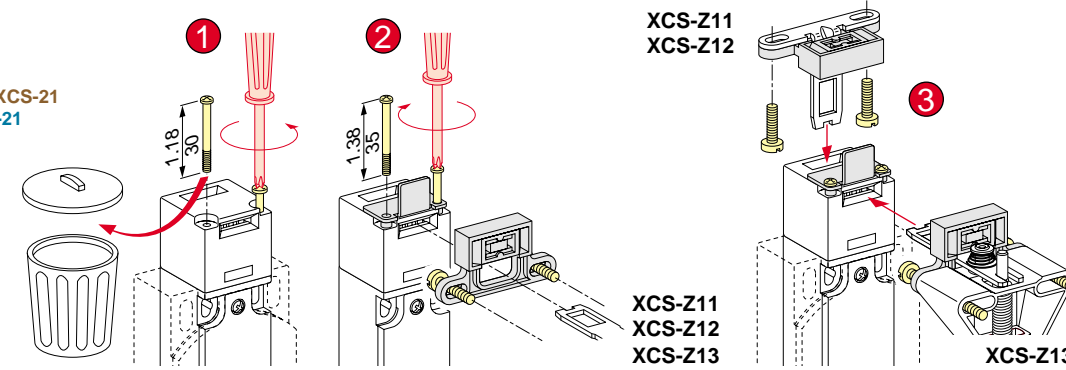

Contact status
 Etat des contacts
 Kontaktzustand
 Estado de los contactos
 Stato dei contatti
 Estado dos contactos

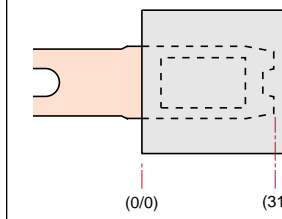

mm
in

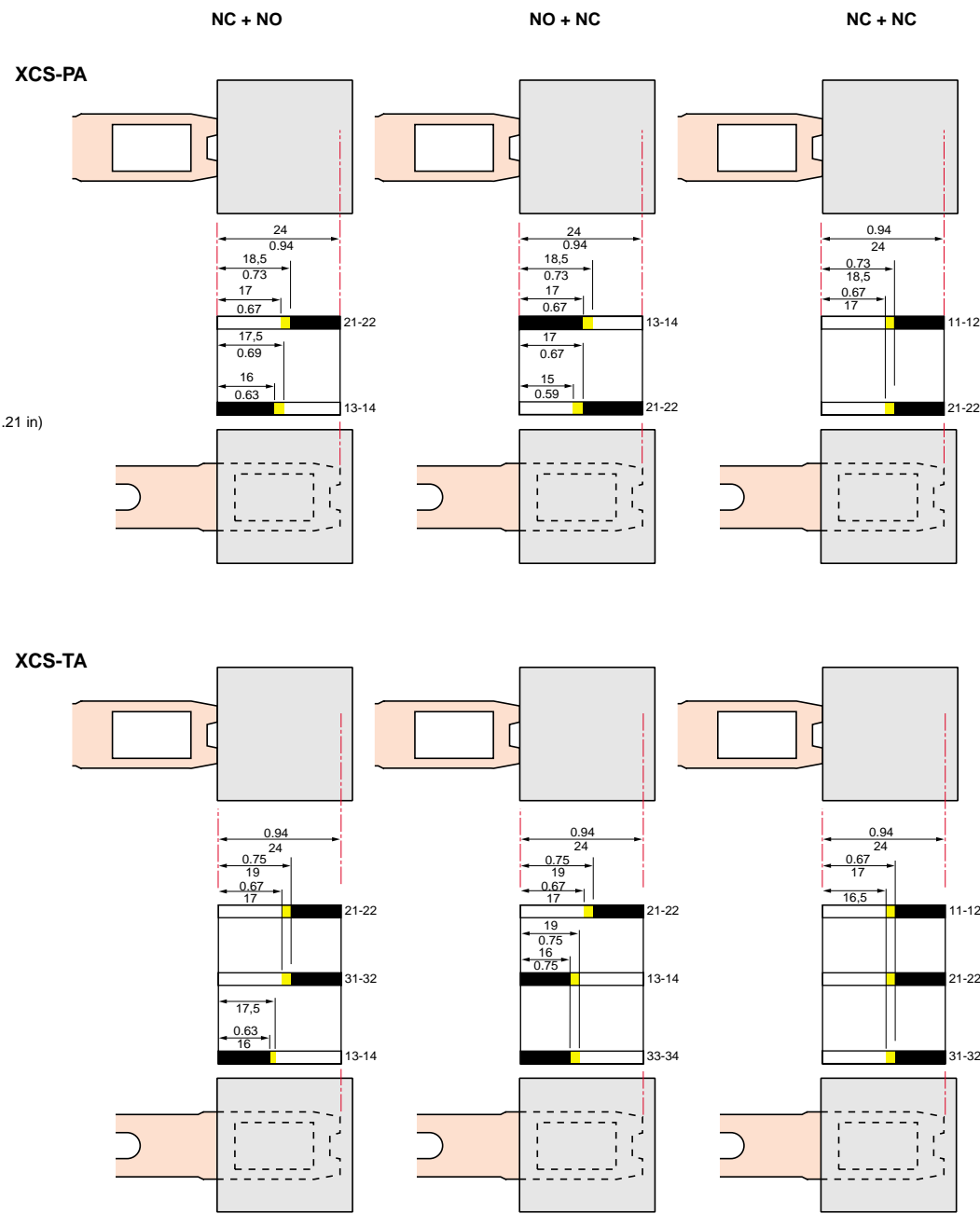

- Contact closed (1)
- Contact fermé (1)
- Kontakt geschlossen (1)
- Contacto cerrado (1)
- Contatto chiuso (1)
- Contacto fechado (1)
- Contact open (0)
- Contact ouvert (0)
- Kontakt geöffnet (0)
- Contacto abierto (0)
- Contatto aperto (0)
- Contacto aberto (0)
- Transient state
- Etat transitoire
- Übergangszustand
- Estado transitorio
- Stato transitorio
- Estado transitório

Characteristics	
Ambient air temperature	Operation : - 13°F to 158°F (-25...+70 °C) Storage : -40°F to 158°F (- 40...+70 °C)
Vibration resistance	5 gn (10-500 Hz) conforming to IEC 68-2-6
Shock resistance	10gn (11ms) conforming to IEC 68-2-27
Protection against electric shock	Class 2 as per IEC 536
Rated operating characteristics	~ AC-15, A300 : Ue = 240V, Ie = 3A or Ue = 120V, Ie = 6A, = DC-13, Q300 : Ue = 250V, Ie = 0,27A or Ue = 125V, Ie = 0,55A conforming to IEC 60 947-5-1, EN 60 947-5-1
Uimp	6 kV
Short-circuit protection	10 A gG (gl) cartridge fuse (use type CC in the United States)
Cable connection	Screw clamps terminals. Clamping capacity : min : 1 #20 AWG (1 x 0.5 mm²) , max : 2 #16 AWG (2 x 1.5 mm²).
Minimum key pull-out resistance	2.25 lbs (10 N), (11.25 lbs (50 N) with XCS-Z12, XCS-Z13 + XCS-Z21)

Caractéristiques	
Température de l'air ambiant	Pour fonctionnement : - 25...+70 °C Pour stockage : - 40...+70 °C
Tenue aux vibrations	5 gn (10...500 Hz) selon IEC 68-2-6
Tenue aux chocs	10 gn (durée 11 ms) selon IEC 68-2-27
Protection contre les chocs électriques	Classe 2 selon IEC 536
Caractéristiques assignées d'emploi	~ AC-15, A300 : Ue = 240V, Ie = 3A ou Ue = 120V, Ie = 6A, = DC-13, Q300 : Ue = 250V, Ie = 0,27A ou Ue = 125V, Ie = 0,55A selon IEC 60 947-5-1, EN 60 947-5-1
Uimp	6 kV
Protection contre les courts-circuits	Cartouche fusible 10 A gG (gl)
Raccordement	Sur bornes à vis étriers. Capacité de serrage : mini : 1 x 0,5 mm², maxi : 2 x 1,5 mm²
Résistance mini à l'arrachement de la clé	10 N (50 N avec XCS-Z12, XCS-Z13 + XCS-Z21)

Technische Daten	
Umgebungs-temperatur	Betrieb : - 25...+70 °C Lagerung : - 40...+70 °C
Vibrations-festigkeit	5 gn (10...500 Hz) gemäß IEC 68-2-6
Schockfestigkeit	10 gn (Dauer 11 ms) gemäß IEC 68-2-27
Schutz gegen Spannungstöße	Klasse 2 gemäß IEC 536
Nennbetriebsdaten	~ AC-15, A300 : Ue = 240V, Ie = 3A oder Ue = 120V, Ie = 6A, = DC-13, Q300 : Ue = 250V, Ie = 0,27A oder Ue = 125V, Ie = 0,55A gemäß IEC 60 947-5-1, EN 60 947-5-1
Uimp	6 kV
Kurzschlußschutz	Sicherung 10 A gG (gl)
Anschluß	Auf Schraubbügelklemmen. Anziehvermögen : mini : 1 x 0,5 mm², maxi : 2 x 1,5 mm²
Min. Schlüsselausreißfestigkeit	10 N (50 N mit XCS-Z12, XCS-Z13 + XCS-Z21)

Características	
Temperaturas ambiente	Para funcionamiento: - 25 + 70°C Para almacenamiento: -40 + 70°C
Resistencia a las vibraciones	5 gn (10 ... 500 Hz) según IEC 68-2-6
Resistencia a los impactos	10 gn (duración 11 ms) según IEC 68-2-27
Protección contra las descargas eléctricas	Clase 2 según IEC 536
Características de uso	~ CA-15, A300 : Ue = 240V, Ie = 3A o Ue = 120V, Ie = 6A, = DC-13, Q300 : Ue = 250V, Ie = 0,27A o Ue = 125V, Ie = 0,55A según IEC 60 947-5-1, EN 60 947-5-1
Uimp	6 kV
Protección contra los cortocircuitos	Cartucho fusible 10 A gG (gl)
Conexión	En terminales de tornillos estribos Capacidad de apriete: mín.: 1 x 0,5 mm², máx.: 2 x 1,5 mm²
Resistencia mínima a la sustracción del pestillo	10 N (50 N con XCS-Z12, XCS-Z13 + XCS-Z21)

Caratteristiche	
Temperatura dell'aria ambiente	Funzionamento: - 25...+ 70 °C.....Immagazzinaggio: - 40...+ 70 °C
Tenuta alle vibrazioni	5 gn (10 ... 500 Hz) secondo IEC 68-2-6
Tenuta agli urti	10 gn (durata 11 ms) secondo IEC 68-2-27
Protezione contro gli choc elettrici	Classe 2 secondo IEC 536
Caratteristiche nominali d'impiego	~ AC 15, A 300 Ue = 240V, Ie = 3 A o Ue = 120 V, Ie = 6A, = DC-13, Q300 : Ue = 250 V, Ie = 0,27 A o Ue = 125 V, Ie = 0,55 A secondo IEC 60 947-5-1, EN 60 947-5-1
Uimp, tensione nominale de tenuta agli urti	6 kV
Protezione contro i cortocircuiti	Fusibile 10A gG (gl)
Collegamento	Su morsetti a vite serratilo Capacità di chiusura : mini : 1 x 0,5 mm², maxi 2 x 1,5 mm²
Resistenza all'estrazione dell'azionatore	10 N (50 N con XCS-Z12, XCS-Z13 + XCS-Z21)

Características	
Temperatura ambiente	Funcionamento: - 25...+70 °C Armazenagem: - 40...+ 70 °C
Comportamento às vibrações	5 gn (10 ... 500 Hz) segundo IEC 68-2-6
Comportamento aos choques	10 gn (duração 11 ms) segundo IEC 68-2-27
Proteção contra os choques eléctricos	Classe 2 segundo IEC 536
Características estipuladas de emprego	~ AC-15, A300 : Ue = 240V, Ie = 3A ou Ue = 120V, Ie = 6A, = DC-13, Q300 : Ue = 250V, Ie = 0,27A ou Ue = 125V, Ie = 0,55A segundo IEC 60 947-5-1, EN 60 947-5-1
Uimp	6 kV
Proteção contra curtos-circuitos	Cartucho fusível 10 A gG (gl)
Ligações	Terminais com parafusos de aperto Capacidade de aperto: min.: 1 x 0,5 mm²; máx. 2 x 1,5 mm²
Resistência min. ao arranque da chave	10 N (50 N com XCS-Z12, XCS-Z13 + XCS-Z21)

Wiring diagram
 Mise en œuvre électrique
 Elektrische Installation
 Instalación eléctrica
 Collegamenti elettrici
 Instalação eléctrica

⚠ DANGER
HAZARDOUS VOLTAGE
 Disconnect all power before working on equipment.
Electric shock will result in death or serious injury.

* For mechanical/electrical redundancy, add another switch with positive opening contacts
 Pour une redondance mécanique et électrique, ajouter un autre interrupteur à manœuvre positive d'ouverture
 Für mechanische und elektrische Redundanz, wird ein weiterer Schalter mit Zwangsöffnung benötigt
 Para conseguir una redundancia mecánica y eléctrica, añadir otro interruptor de posición de apertura positiva
 Per realizzare la ridondanza meccanica ed elettrica, inserire un altro finecorsa a manovra positiva d'apertura
 Para uma redundância mecânica e eléctrica, juntar um outro interruptor fim-de-curso com manobra positiva de abertura

